

リコール届出日：平成29年10月20日

リコール届出番号	外-2551	リコール開始日	平成29年10月20日
届出者の氏名又は名称	フォルクスワーゲン グループ ジャパン株式会社 代表取締役社長 ティル・シェア	製作国：イギリス 製作者名：ベントレー モーターズ リミテッド 問合せ先：ベントレーコール（フリーダイヤル） 0120-97-7797	
不具合の部位（部品名）	メーターパネル制御ユニット		
基準不適合状態にあると認める構造、装置又は性能の状況及びその原因	座席ベルト非装着時の警報制御を行うメーターパネル制御ユニットのプログラムが不適切なため、シートベルト非装着状態で走行中、協定規則第16号の技術的な要件に定められた警報が行われない。そのため、保安基準第22条の3の基準に適合しない。		
改善措置の内容	全車両、メーターパネル制御ユニットのプログラムを変更する。		
不具合件数	0件	事故の有無	無し
発見の動機	本国からの情報による。		
自動車使用者及び自動車分解整備事業者に周知させるための措置	<ul style="list-style-type: none"> 自動車使用者：ダイレクトメール、電話、または訪問により通知する。 自動車分解整備事業者：日整連発行の機関誌に掲載する。 対策実施済車には、運転者席側ドア開口部のドアロックストライカ付近に外-2551のステッカーを貼付する。 		

車名	型式	通称名	リコール対象車の車台番号（シリアル番号）の範囲及び製作期間	リコール対象車の台数	備考
ベントレー	ABA-BBCZM	ミュルザンヌ	SCBBM63Y7HC002715～ SCBBN63Y1HC002898 平成28年7月20日～ 平成28年10月10日	9台	
	(計1型式)	(計1車種)	製作期間の全体の範囲 平成28年7月20日～ 平成28年10月10日	9台	

【注意事項】 リコール対象車の車台番号の範囲には、対象とならない車両も含まれています。

改善箇所説明図

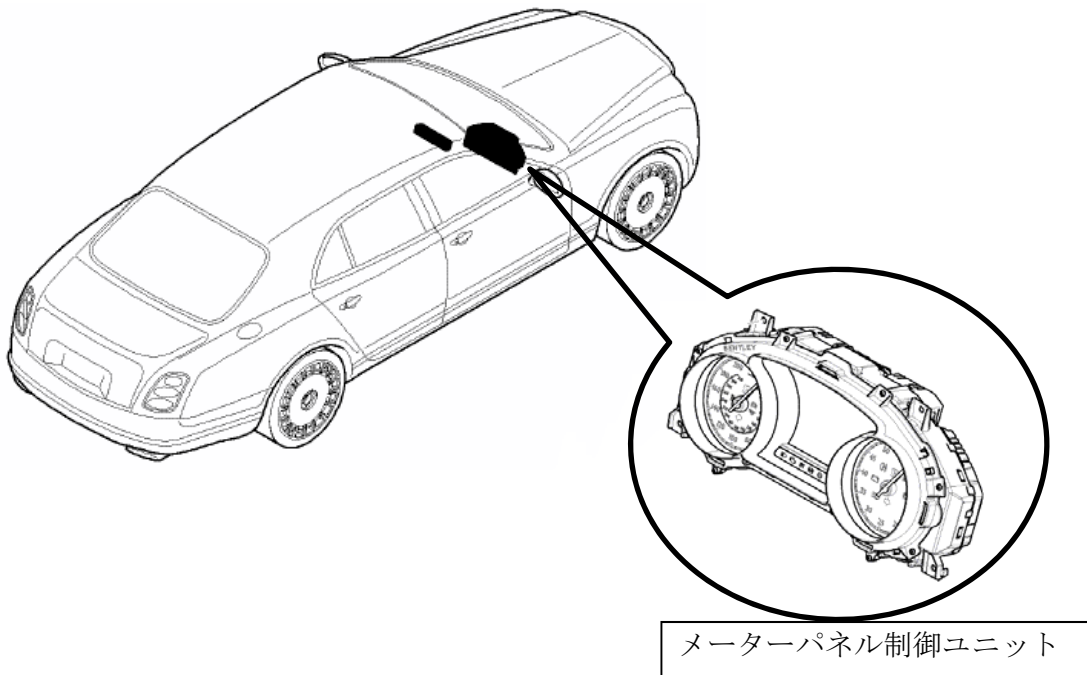

注意： は変更部品を示す。

不具合の内容

座席ベルト非装着時の警報制御を行うメーターパネル制御ユニットのプログラムが不適切なため、シートベルト非装着状態で走行中、協定規則第16号の技術的な要件に定められた警報が行われない。そのため、保安基準第22条の3の基準に適合しない。

改善の内容

全車両、メーターパネル制御ユニットのプログラムを変更する。

識別

改善後は、ボンネット内の右側ストラット取り付けナット付近に青色のペイントを行い識別とする。